



*התמונה לרקמת בלבד. סלולר.

LEXUS UX 300e

ALL-ELECTRIC LEXUS

 **LEXUS**
EXPERIENCE AMAZING



UX

לקסוס מתגאה בהישגים רבים. אנחנו מובילים בפיתוח טכנולוגיות חשמליות למכוניות יוקרה זה קרוב לעשרים שנה. יותר משתי מיליון מכוניות לקסוס היברידיות בטעינה עצמית נוסעות על כבישים ברחבי העולם. מכוניות אלה בולטות בזכות התחכום, האיכות המוכחת והאמינות עטורת פרסים שלהן.

אלה הן עובדות מרשימות, אבל עבור לקסוס, ביצועים הם יותר ממספרים, ותהליך החשמול הוא יותר מסוללות ומנועים.

זוהי הזדמנות להגדיר מחדש את חוויית הנהיגה, שבה כל נסיעה משדרת ביטחון, דינמיות ונוחות. כאשר הרכב שלכם מגיב באופן מיידי לכל תנועה, אתם נהנים מיוקרה אישית, הנובעת מהחיבור המיוחד שבין הרכב לנהג.

כשתיסעו ברכב הפנאי הקומפקטי היוקרתי UX 300e החדש, תדעו מייד למה אנחנו מתכוונים.

זהו סוד החשמול של לקסוס.



נסיעה ברכב חשמלי

ה-UX 300e מעניק חווית נהיגה חשמלית מדהימה, ועם זאת מגלם בתוכו את כל הערכים המפורסמים של לקסוס.

החוכמה היא לעשות זאת בצורה אלגנטית ובלתי נראית. אחד האתגרים הגדולים שמולם התמודדו המעצבים האחראים לפיתוח ה-UX 300e היה ליצור רכב פנאי קומפקטי יוקרתי חשמלי לחלוטין ומהנה לנהיגה על בסיס לקסוס UX המדהים. במבט ראשון, זהו UX מכל בחינה. הגריל הקדמי המוכר, הקווים המפוסלים וקשתות הגלגלים האווירודינמיות. פס ה-LED האחורי מספק איזון אירודינמי ומשפר את השליטה והביצועים. המרחב של תא הנוסעים נותר אף הוא כשהיה. עם זאת, הוא מתגלה כרכב חשמלי חסר פשרות.

עיצוב חיצוני חכם מסייע לשמור על המרחב הפנימי

מעמדה המוביל של לקסוס ו-15 שנות ניסיון בטכנולוגיה חשמלית אפשרו למהנדסי לקסוס לעצב את ה-UX 300e כך שישלול את טכנולוגיית סוללה ליתיום-יון הקומפקטית המתקדמת ביותר מתחת למושביו האחוריים ומתחת לרצפת תא הנוסעים, תוך השפעה מזערית על הישיבה מאחור, על גודל שטח המטען ותוך הענקת איזון אופטימלי בין טווח נסיעה לביצועים.

ה-UX 300e הוא בראש ובראשונה רכב חשמלי יעיל. יש לו שיעור פליטות נמוך וטווח נסיעה של כ-450 ק"מ*, וגם תוכנית הארכת האחריות על הסוללה ל-10 שנים. עם זאת, כל זה אינו מורגש כאשר יושבים בתוך הרכב ולוחצים על כפתור ההתנעה. ברגע הזה מבינים הכול.

תחושת חיבור מיידית

בן רגע נוצר חיבור בין הנהג לבין הרכב. הפקודות שנותנת כף הרגל נענות מייד ומעידות על תחושת שליטה מלאה הנמשכת לאורך כל הנסיעה. כל תנועה חסרת מאמץ, מעודנת, מדויקת ושקטה. כה שקטה עד שאתם הופכים להיות חלק מהכביש, בצורה שונה ואינטימית יותר. מאמץ רב הושקע בעמעום רעשים מבחוץ, ממארז הסוללה הפועל כמחסום קול, ועד לגלגלים האווירודינמיים והזכוכית האקוסטית.

היגוי חד כתער, מרכז כובד נמוך ושלדה קשיחה במיוחד תורמים לשליטה מדויקת ברכב וזריזות של חתול. האצה לינארית מהירה במיוחד מאוזנת על ידי בחירה בין ארבעה מצבי בלימה רגנרטיבית.

זוהי חוויה מחשמלת, כמעט עתידנית, ועם זאת באופן מוזר היא מזכירה ימים עברו. כמו לחזור להנאת הנהיגה העירונית של פעם.



* נתוני טווח הנסיעה וצריכת הדלק והחשמל הינם על פי תקן WLTP, כפי שהתקבלו מיצרן הרכב לפי בדיקת מעבדה תקן EC 715/2007. יובהר כי צריכת החשמל וטווח הנסיעה בפועל מושפעים בין היתר מתנאי הדרך, מזג האוויר, לחץ האוויר בגלגלים, תחזוקת הרכב, מאפייני הנהיגה, קיבולת סוללת ההינע בראשית הנסיעה, בלאי הסוללה ושימוש בהתקן טעינה תקין ויכולים להיות נמוכים באופן משמעותי ביחס לנתוני היצרן.

להרגיש את היוקרה

"הגישה שהנחתה אותנו בפיתוח הרכב הייתה לבנות כל רכב כאילו נבנה בשבילנו".

מומחה טאקומי
מפעל ייצור קיושו, יפן

נוחות חסרת פשרות

בדומה לחוויית הנהיגה, היוקרה של ה-UX 300e בתא הנוסעים מעניקה תחושה אינטימית וסוחפת.

מייד עם הכניסה לרכב, מורגשת תחושת נוחות מרגיעה. בסופו של דבר, אחרי כל הדיבורים על טווח נסיעה של סוללה, קיבולת הסוללה וחיסכון במשקל, מדובר בראש ובראשונה במרחב פנימי אמיתי של לקסוס. רמת הדיוק והגימור היא כפי שמצופה מתא נוסעים שנוצר על ידי מומחי הטאקומי המפורסמים של לקסוס, כל אחד מהם מופקד על הפרטים הקטנים ביותר ולכל אחד מהם עשרות שנות ניסיון. בדומה לעיצוב החיצוני, ההתאמות הדרושות לרכב חשמלי לא השפיעו על המרחב הפנימי ועל הנוחות בתוך ה-UX 300e.

יוקרה כמעט אישית

מהמרחק המגורען של לוח המחוונים, בהשראת נייר WASHI המוכר מדלתות שוג'י-מה?? אם לא ברור אפשר להוריד או לרשום באנגלית דלתות ההזזה העשויות נייר בבתים יפניים מסורתיים - ועד לגלגל ההגה התפור ביד והתפירה הייחודית בסגנון "סשיקו" של מושבי העור, מומחיותם של אמני הטאקומי היא זו שמבדילה את תא הנוסעים של ה-UX 300e מכלי רכב חשמליים אחרים. אופיו האמנותי והיוקרתי של הרכב מעניק לו צביון כמעט אישי, כאילו נוצר אך ורק עבורכם. אפשר לחוש את הנגיעות העדינות, כמו לדוגמא בורר מצבי נהיגה בעיצוב מרהיב שמתאים בנוחות לכף ידכם.

חוויה מענגת חושים בתא הנוסעים

התמקדותם של מהנדסי לקסוס בשקט הפכו את העיצוב הפנימי של ה-UX 300e לסביבה מושלמת עבור מערכת סראונד פרימיום מבית MARK LEVINSON® הכוללת 13 רמקולים. הנוסעים מקדימה ומאחור יכולים להתרווח במושבים המחוממים והמרווחים, ולהתענג על בקרת אקלים S-Flow שמוסיפה בעדינות לחות לשיעה ברגע זה, אתם לא רק מביטים באובייקט יוקרתי, אלא הופכים להיות חלק ממנו.





מולטימדיה ותקשורת

מולטימדיה ותקשורת

| UX 300e TAKUMI | UX 300e HADORI | UX 300e KYUSHU | |
|-------------------|-------------------|-------------------|---|
| ■ | ■ | ■ | מסך מגע צבעוני 12.3" בטכנולוגיית LEXUS LINK PRO לשליטה על מערכות הרכב |
| ■ | ■ | ■ | מערכת שמע בעלת 13 רמקולים וסאב-וופר מבית MARK-LEVINSON® |
| ■ | ■ | ■ | ממשק מולטימדיה תומך APPLE CARPLAY® (אלחוטי) ו ANDROID AUTO* |
| ■ | ■ | ■ | קישוריות BLUETOOTH® לניגון קבצי שמע מהטלפון |
| ■ | ■ | ■ | שקעי טעינה USB TYPE-C בקונסולה הקדמית והאחורית |
| ■ | ■ | ■ | פיקוד מההגה על מערכות השמע, הטלפון והגדרות הרכב |
| ■ | ■ | ■ | לוח מחוונים דיגיטלי בגודל 7" |
| ■ | ■ | - | משטח טעינה אלחוטי וק למכשירים תומכים |
| ■ | ■ | ■ | שליטה קולית (בשפה האנגלית) |
| ■ | ■ | ■ | לחצן שיחת חירום E-CALL** |

*זמינות הממשקים, היישומיים והפעלתם בכפוף ליצרן מערכות ההפעלה ובאחריותו בלבד.
**פעילות ה-E-CALL תלויה ברשת הסלולרית הנמצאת בקרבת הרכב בעת שידור המידע.

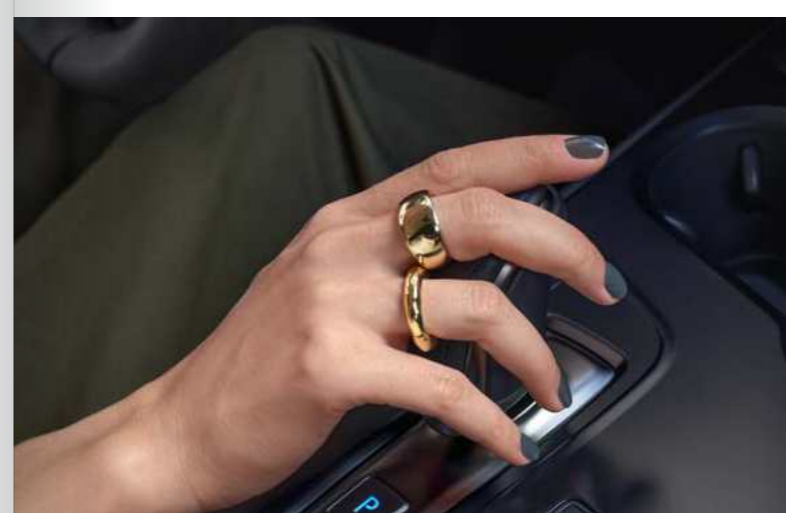



מערכות בטיחות

| UX 300e TAKUMI | UX 300e HADORI | UX 300e KYUSHU | |
|----------------|----------------|----------------|---|
| ■ | ■ | ■ | אורות בלימה אדפטיביים בבלימת חירום |
| ■ | ■ | ■ | מערכת למניעת נעילת גלגלים בעת בלימה ANTI-LOCK BRAKING SYSTEM (ABS) |
| ■ | ■ | ■ | מערכת לזיהוי עצמים בשטחים מתים BLIND SPOT MONITOR (BSM) |
| ■ | ■ | ■ | מערכת לזינוק בעלייה HILL-START ASSIST CONTROL (HAC) |
| ■ | ■ | ■ | בקרת היגוי אקטיבי בפניות ACTIVE CORNERING ASSIST (AC) |
| ■ | ■ | ■ | מערכת התרעה ובלימה על תנועה חוצה מאחור (PKSB) |
| ■ | ■ | ■ | סייען בלימה אוטונומית לעצמים נייחים בעת חניה PARKING SUPPORT BRAKE (PSKB) |
| ■ | ■ | ■ | בקרת בלימה אלקטרונית ELECTRONICALLY CONTROLLED BRAKING REGENERATION (ECB) |
| ■ | ■ | ■ | מערכת לסיוע ביציאה מהרכב בתנועה חוצה SAFE EXIT ASSIST (SEA) |
| ■ | ■ | ■ | בקרת יציבות הרכב VEHICLE STABILITY CONTROL (VSC) |
| ■ | ■ | ■ | בקרת משיכה TRACTION CONTROL (TRC) |

בטיחות פסיבית

| | | | |
|---|---|---|--|
| ■ | ■ | ■ | כריות אוויר: 2 קדמיות, 2 צד קדמיות, 2 מסוג "וילון" ו-2 לברכי הנהג והנוסע |
| ■ | ■ | ■ | חיישן חגורות בטיחות בעל חיווי ויזואלי וקולי |
| ■ | ■ | ■ | עיגון לכיסא ילדים במושב האחורי בתקני ISOFIX |

מערכות בטיחות מתקדמות LSS+2.5

| | | | |
|---|---|---|---|
| - | ■ | ■ | מערכת אורות גבוהים אוטומטית למניעת סנוור רכבים חולפים AUTOMATIC HIGH BEAM (AHB) |
| ■ | - | - | מערכת אורות גבוהים אדפטיבית למניעת סנוור רכבים חולפים ADAPTIVE HIGH-BEAM SYSTEM (AHS) |
| ■ | ■ | ■ | בקרת שיוט אדפטיבית ממצב עמידה DYNAMIC RADAR CRUISE CONTROL (DRCC) |
| ■ | ■ | ■ | מערכת התרעה על סטייה ושמירת נתיב אקטיבית LANE TRACE ASSIST (LTA) |
| ■ | ■ | ■ | מערכת לסיוע במצבי חירום, הגברת עוצמת הבלמים ובלימה אוטונומית PRE-COLLISION SYSTEM (PCS) |
| ■ | ■ | ■ | מערכת לזיהוי תמרורי תנועה ROAD SIGN ASSIST (RSA) |
| ■ | ■ | ■ | מערכת לסיוע בחציית צמתים INTERSECTION ASSIST |
| ■ | ■ | ■ | סייען היגוי במצבי חירום (ESA) EMERGENCY STEERING ASSIST |

אבזור חוץ

| UX 300e TAKUMI | UX 300e HADORI | UX 300e KYUSHU | אבזור חוץ |
|------------------------|-------------------|-------------------|---|
| ■ | ■ | ■ | תאורת יום בטכנולוגיית (DRL) DAYTIME RUNNING LIGHTS |
| - | ■ | ■ | פנסי חזית BI-LED עם תאורה גבוהה אוטומטית (AHB) |
| ■ | - | - | פנסי חזית TRIPLE-LED עוקבי פניה עם תאורה גבוהה אדפטיבית (AHS) |
| ■ | ■ | ■ | פנסי ערפל קדמיים בטכנולוגיית LED |
| ■ | ■ | ■ | פנסי LED אחוריים כולל תאורת ערפל |
| ■ | ■ | ■ | חיישן תאורה אוטומטי למצב חשכה |
| ■ | ■ | ■ | מראות צד חשמליות מתקפלות ומתחממות |
| ■ | ■ | ■ | חיישן גשם לשמשה הקדמית |
| ■ | ■ | ■ | מסילות גג מכרום |
| ■ | ■ | ■ | חיישני חניה חכמים קדמיים ואחוריים (PKSB) |
| חישוקים וצמיגים | | | |
| - | ■ | ■ | חישוקי סגסוגת קלה 17" במידה 215/60R17 96H |
| ■ | - | - | חישוקי סגסוגת קלה 18" במידה R18 225/50 |
| - | ■ | ■ | קשת גלגל בצבע שחור |
| ■ | - | - | קשת גלגל בצבע הרכב |
| ■ | ■ | ■ | ערכת כלים לתיקון תקר |

תקן לטעינה מהירה - CHADEMO



*התמונות להמחשה בלבד. ט.ל.ח.



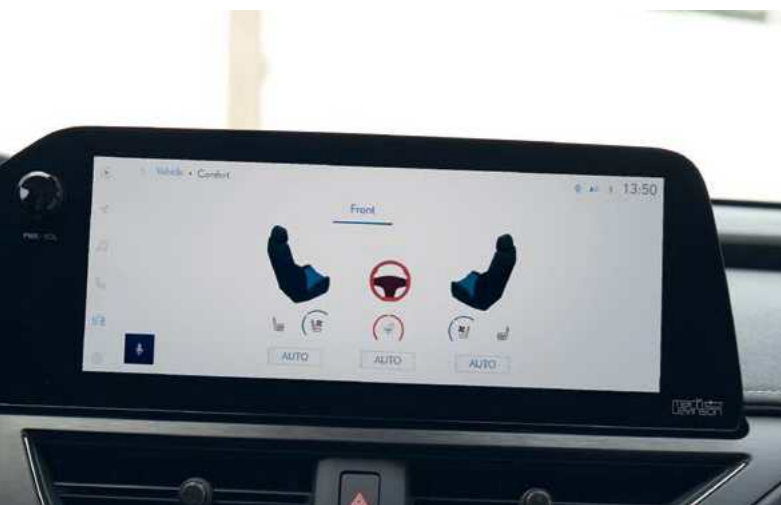

עיצוב פנים ואביזרי נוחות

| UX 300e TAKUMI | UX 300e HADORI | UX 300e KYUSHU | |
|-------------------|-------------------|-------------------|--|
| ■ | ■ | ■ | מערכת פתיחה, נעילה והנעה חכמה ללא מפתח (KEYLESS) |
| ■ | ■ | ■ | תאורת כניסה בידיות הרכב בעת קרבה לרכב |
| ■ | ■ | ■ | ידית הילוכים בחיפוי עור |
| - | - | ■ | מושבי בד מהודר |
| ■ | ■ | - | מושבים בריפוד עור מלא |
| ■ | ■ | ■ | מושבים קדמיים מתכווננים חשמלית (8 מצבים) כולל תמיכה לגב התחתון |
| ■ | ■ | - | חימום מושבים קדמיים ואחוריים |
| ■ | ■ | - | אווור מושבים קדמיים |
| ■ | ■ | ■ | הגה בחיפוי עור בעל 3 צלעות |
| ■ | ■ | - | חימום לגלגל ההגה |
| ■ | ■ | ■ | כיוון גלגל ההגה חשמלי |
| ■ | ■ | ■ | הגה כוח חשמלי (EPS) ELECTRIC POWER STEERING |
| ■ | ■ | ■ | בורר מצבי נהיגה: ECO / NORMAL / SPORT / RANGE |
| ■ | ■ | ■ | בלם חניה חשמלי (EPB) ELECTRIC PARKING BRAKE |
| - | ■ | ■ | מצלמה אחורית |
| ■ | - | - | מצלמה היקפית 360° |
| ■ | ■ | ■ | בקרת אקלים דיגיטלית מפוצלת ל-2 אזורים עם פתחי מיזוג למושבים האחוריים |
| ■ | ■ | ■ | שמשות מבודדות חום ומסננות קרינת UV |
| ■ | ■ | - | שמשות כהות לנוסעים מאחור |
| ■ | ■ | ■ | כיוון הגה חשמלי |
| ■ | ■ | ■ | מראה מרכזית מתכהה אוטומטית נגד סנוור |
| ■ | ■ | ■ | תא מטען בפתיחה וסגירה חשמלית |
| ■ | - | - | פתיחת תא מטען חשמלית עם פונקציית HANDSFREE |
| ■ | ■ | - | גג זכוכית נפתח – SUNROOF |
| ■ | ■ | ■ | ספי דלת |
| ■ | - | - | תצוגה עילית HEADUP DISPLAY |
| ■ | ■ | ■ | בקרת צליל מנוע מלאכותי (ASC) ACTIVE SOUND CONTROL |

*התמונות להמחשה בלבד. ס.ל.ח.

מידע טכני

| UX 300e TAKUMI | UX 300e HADORI | UX 300e KYUSHU | מערכת הינע חשמלית |
|-------------------|-------------------|-------------------|--|
| | 150 / 204 | | הספק מקסימלי (כ"ס) |
| | 30.6 | | מומנט מירבי (ק"ג/מטר) |
| | קדמית | | הנעה |
| | | | טעינה** |
| | LITHIUM - ION | | סוג סוללה |
| | 72.8 | | קיבלות סוללה (KWH) |
| | חד-פאזית | | סוג טעינה (AC) |
| | 9.5 / 6.6 | | כוח טעינה מירבי %10-100 (KW) AC / זמן טעינה (שעות) |
| | 32 | | זרם נדרש לטעינה מירבית - AC (אמפר) |
| | 1.3 / 50 | | כוח טעינה מירבי DC (KW) / זמן טעינה (דקות) |
| | | | ביצועים |
| | 160 | | מהירות מירבית (קמ"ש) |
| | 7.5 | | תאוצה 0-100 |
| | | | מערכת מתלים ובלמים |
| | דיסקים מאווררים | | בלמים אחוריים וקדמיים |
| | מקפרסון | | מתלים קדמיים |
| | עצמות עצה כפולה | | מתלים אחוריים |
| | | | טווח נסיעה* |
| 442 | 444 | 447 | טווח נסיעה לפי תקן WLTP (ק"מ) |
| | | | צריכת חשמל (קילוואט ל-100 ק"מ)* |
| | 168 | | משולב |
| | | | מידות ומשקלים |
| | 1,875 | | משקל עצמי (ק"ג) |
| | 2,245 | | משקל כולל (ק"ג) |
| | 4,495 | | אורך (מ"מ) |
| | 2,640 | | מרחק סרנים (מ"מ) |
| | 1,840 | | רוחב כולל מראות (מ"מ) |
| | 1,550 | | רוחב ללא מראות (מ"מ) |
| | 1,545 | | גובה ללא העמסה (מ"מ) |
| | 140 | | מרווח גחון (מ"מ) |
| | | | אחסון |
| | 367 | | נפח תא מטען עד לכיסוי הנגלל (ליטר) |
| | 486 | | נפח תא מטען עד תקרת הרכב (ליטר) |

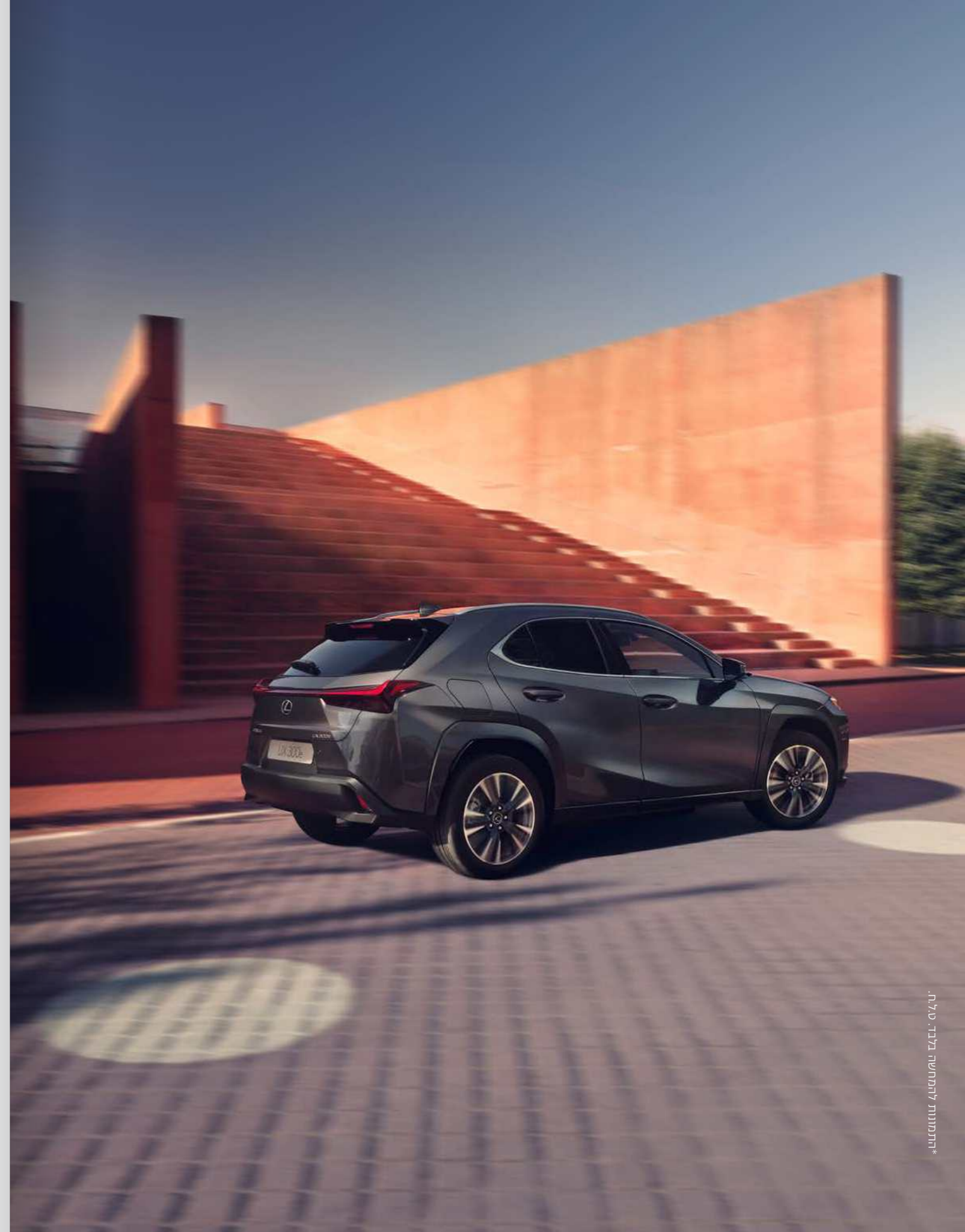

* נתוני טווח הנסיעה וצריכת הדלק והחשמל הינם על פי תקן WLTP, כפי שהתקבלו מיצרן הרכב לפי בדיקת מעבדה תקן EC 715/2007 יובהר כי צריכת החשמל וטווח הנסיעה בפועל מושפעים בין היתר מתנאי הדרך, מזג האוויר, לחץ האוויר בגלגלים, תחזוקת הרכב, מאפייני הנהיגה, קיבולת סוללת ההינע בראשית הנסיעה, בלאי הסוללה ושימוש בהתקן טעינה תקין ויכולים להיות נמוכים באופן משמעותי ביחס לנתוני היצרן.

** על-פי נתוני היצרן לפי בדיקות מעבדה. משך הטעינה עשוי להיות מושפע, בין היתר, מהתשתית שאליה מחוברת עמדת הטעינה/שקע החשמל, מצב טעינת הסוללה בעת חיבורה לעמדת הטעינה, מטמפרטורת הרכב ומהמפרטורה החיצונית, ולפיכך עשוי להיות ארוך משמעותית ממשך הטעינה המצוין. קצב הטעינה המוצג הינו קצב הטעינה המירבי בעת חיבור העמדה לזרם המצוין. לקבלת הערכה אודות זמני הטעינה האפשריים בהתאם לתשתית החשמל ניתן להיעזר בנציגי המכירות או בחשמלאי מוסמך.



צבעים | צבעי חוץ

SONIC WHITE | 085

SONIC PLATINUM | 1L2

SONIC GREY | 1L1

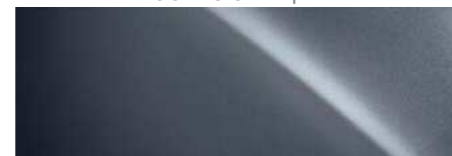

SONIC TITANIUM | 1J72

GRAPHITE BLACK | 223



צבעים | צבעי פנים

FABRIC¹

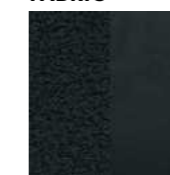

Black

SMOOTH LEATHER²



Hazel



Rich Cream

התמונות להמחשה בלבד. טיפוסיות.

¹זמין ברמת הגימור KYUSHU
²זמין ברמת הגימור TAKUMI+HADORI

UX 300e TAKUMI

בנוסף למאפייני רמת גימור HADORI, תאורה גבוהה אדפטיבית (AHS), ממצלמה היקפית 360, פתיחת תא מטען חשמלית עם פונקציית HANDS FREE, תצוגה עילית HEAD UP DISPLAY, וחישוקי "18".



UX 300e KYUSHU

רמת גימור זו כוללת חבילת מערכות בטיחות מתקדמת LSS+2.5, זיהוי עצמים בשטח מת (BSM), מסך מגע בגודל 12.3", מערכת שמע מבית MARK LEVINSON® בעלת 13 רמקולים וסאב-וופר, כיוון הגה חשמלי, מושבים קדמיים מתכווננים חשמלית, תא מטען חשמלי, מראה מרכזית מתכהה, בקרת אקלים דיגיטלית מפוצלת, מצלמה אחורית וחישוקי "17".



UX 300e HADORI

בנוסף למאפייני רמת גימור KYUSHU, רמת גימור זו כוללת בנוסף, משטח טעינה אלחוטי Qi, מושבים בריפוד עור מלא, שמשות כהות מאחור, חימום לגלגל ההגה, אורור וחיומום למושבים הקדמיים, חימום למושבים מאחור וגג SUNROOF.



תהיה האורח שלנו

האופן שבו אנו מתייחסים ללקוחותינו מונחה על ידי פילוסופיה יפנית עתיקה של אירוח

בתרגום מיפנית כ"אירוח ושירות אדיב", Omotenashi היא מעבר למצוינות של שירות; זוהי תפיסה עתיקה שבמרכזה הניסיון לצפות את הצרכים של האחר, עוד לפני שהם מתעוררים. Omotenashi משפיע על האופן שבו אנו מעצבים ומהנדסים את המכונות שלנו בלקסוס, ובאותה מידה על האופן שבו אנו מתייחסים אליך, הבעלים של הרכב, לא רק בנקודת המכירה אלא לאורך חיי הרכב שלך. אנו רוצים שתרגיש מוערך בכל אינטראקציה שלך איתנו, שתרגיש יותר מלקוח.

בכל פעם שתבקר באולמות התצוגה ובמרכזי השירות שלנו תחוה את ה-Omotenashi, באמצעות קבלת הפנים החמה, באווירה המזמינה ובמתקנים המרשימים של הטרקלין, בו תיהנה מכיבוד, תוכל להתעדכן בחדשות, ליהנות מאינטרנט מהיר או להמשיך בעבודתך. בידיעה שטכנאי לקסוס שלנו עובדים בדיוק ויעילות כדי להחזיר אליך את הרכב ואותך לדרך עם מינימום הפרעה לשגרת יומך.





LEXUS LEASE

היוקרה של לקסוס, גם בליסינג

LEXUS LEASE, תוכנית הליסינג הייחודית של לקסוס המאפשרת לכם לשלם מחיר חודשי קבוע* ולהתחדש בלקסוס חדשה כל 3 שנים

כלקוחות לקסוס, תיהנו מחווית שירות יוצאת דופן, טיפולים, ביטוחים, שירותי סיוע בדרכים 24/7 והכל כלול במחיר. וזאת רק ההתחלה:



הטכנולוגיה ההיברידיית והחשמלית פורצת הדרך של לקסוס זמינה עבורכם במגוון רחב של דגמים ורמות גימור



כלל הטיפולים ותיקוני תאונות ונזקים יטופלו על ידנו ברמה המקצועית ביותר ברשת מרכזי השירות והמכירה של לקסוס



תיהנו מסטנדרט שירות פרימיום מקצועי ואיכותי ברשת מרכזי השירות והמכירה של לקסוס



מוקד אנושי זמין עבורכם ומציע לכם שירותי דרך בפריסה ארצית



אפשרויות שידרוג ופירונוות ליסינג ללקוחות פרטיים ועסקיים



אחריות יבואן מורשה



לא תצטרכו למכור את הרכב בסוף התקופה

*צמוד למדד



בטיחות:

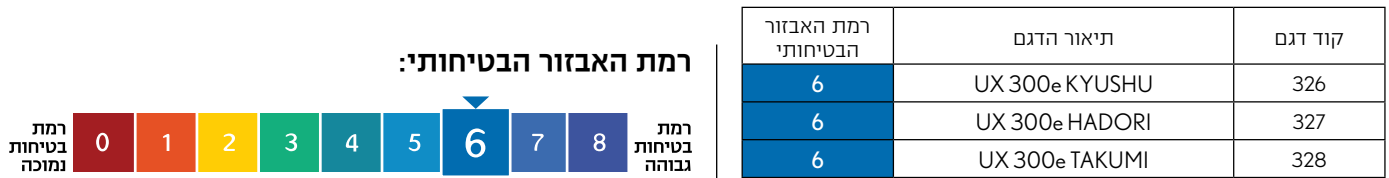

פירוט מערכות הבטיחות המותקנות בדגמים: UX 300e KYUSHU / HADORI / TAKUMI

| | | |
|--|---------------------------------|--------------------------------|
| 8 כריות אוויר | • זיהוי כלי רכב ב"שטח מת" | • X הכנה להתקנת מנעולי אלכוהול |
| • מניעת סטייה מנתיב | • X מניעת התנגשות צד ב"שטח מת" | • X מערכת אזהרת פתיחת דלת |
| • בלימה אוטומטית בעת חירום | • בלימה אוטומטית בנסיעה לאחור | • מצלמת רוורס |
| • בקרת שיוט אדפטיבית | • התרעה במצב של עייפות נהג | • שליטה אוטומטית באורות גבוהים |
| • X בקרת מהירות חכמה (ISA) | • X התרעה במצב של היסח דעת הנהג | • זיהוי תמרורי תנועה |
| • מערכת לבלימת חירום מפני הולכי רגל ורוכבי אופניים | • מערכת למניעת שכחת ילד ברכב | • חיישני חגורות בטיחות |

מקרא: • מערכת מותקנת בדגם הרכב ○ מערכת אופציונלית להתקנה X מערכת שאינה מותקנת בדגם הרכב

זיהום אוויר:

| דגם | צריכת חשמל (וואט שעה / ק"מ)* | טווח נסיעה חשמלית (ק"מ)* | דרגת זיהום אוויר |
|----------------|------------------------------|--------------------------|------------------|
| UX 300e KYUSHU | 168 | 447 | 1 |
| UX 300e HADORI | 168 | 444 | 1 |
| UX 300e TAKUMI | 169 | 442 | 1 |

רמת זיהום אוויר**



* נתוני טווח הנסיעה וצריכת החשמל הינם על פי תקן WLTP, כפי שהתקבלו מיצרן הרכב לפי בדיקת מעבדה תקן EC 715/2007.
 יובהר כי צריכת החשמל וטווח הנסיעה בפועל מושפעים בין היתר מתנאי הדרך, מזג האוויר, לחץ האוויר בגלגלים, תחזוקת הרכב, מאפייני הנהיגה, קיבולת סוללת ההינע בראשית הנסיעה, בלאי הסוללה ושימוש בהתקן טעינה תקין ויכולים להיות נמוכים באופן משמעותי ביחס לנתוני היצרן.
 ** הדרגה מחושבת לפי תקנות אוויר נקי (גילוי נתוני זיהום אוויר מרכב מנועי בפרסומת), התשס"ט 2009.



הורידו את אפליקציית My LEXUS



התמונה להמחשה בלבד

LEXUS UX 300h

UX 300h SELF-CHARGING HYBRID





UX

יש לנו הרבה סיבות להיות גאים. לקסוס היא יצרן רכבי היוקרה בעל הניסיון העשיר ביותר בטכנולוגיות סוללה מתקדמות, ומובילה את המהפכה החשמלית לאורך כמעט שני עשורים. יותר מ-2.5 מיליון רכבי לקסוס היברידיים בטעינה עצמית* כבר מתבלטים על כבישים ברחבי הגלובוס. רכבים המוכרים בזכות התחכום שלהם, האיכות המוכחת והאמינות עטורת הפרסים.

אלו עובדות מרשימות בהחלט, אין ספק. אך עבור לקסוס, המהות של ביצועים יוצאי דופן עמוקה יותר מרשימה של הישגים טכניים נפלאים. המהפכה החשמלית משמעותית יותר מסוג ההנעה או קיבולת הסוללה

עבורנו, זו הזדמנות להגדיר מחדש את חוויית הנהיגה. חוויה המעניקה לכם תחושות ביטחון, נוחות וחיבור עמוק לרכב בכל מסע. תוך נאמנות לעקרונות המושרשים בתרבות היפנית לצד קדמה עתידנית ותשומת לב לפרטים הקטנים ביותר - אנו גאים להציע רכב דינמי ומרגש, ולהפוך את היוקרה לתחושה אישית. יוקרה המתחילה בקשר הייחודי בין הרכב לבעליו.

חוויה מיוחדת במינה מחכה לכם. הכירו את ה-SUV היוקרתי לקסוס UX 300h בכדי להבין.

זו התגשמות החזון **Lexus Electrified.

* הטכנולוגיה "היברידית בטעינה עצמית" משלבת מנוע בנזין עם מנוע חשמלי אחד או יותר. ** "ELECTRIFIED" מתייחס למגוון מערכות הנעה, חלקן עדיין משלבות מנועי בנזין יחד עם טכנולוגיות חשמליות.

מולטימדיה ותקשורת

| UX 300h TAKUMI | UX 300h KYUSHU+ | מולטימדיה ותקשורת |
|----------------|-----------------|---|
| ■ | ■ | מסך מגע צבעוני 12.3" לשליטה על מערכות הרכב |
| ■ | ■ | מערכת שמע, בעלת 10 רמקולים וסאב-וופ |
| ■ | ■ | ממשק מולטימדיה תומך Apple CarPlay® אלחוטי ו-Android Auto חוטי* |
| ■ | ■ | קישוריות Bluetooth® לניגון קבצי שמע מהטלפון ושקעי USB בקונסולה הקדמית |
| ■ | ■ | שקעי טעינה USB Type-C |
| ■ | ■ | פיקוד מההגה על מערכות השמע, הטלפון והגדרות הרכב |
| ■ | ■ | לוח מחוונים דיגיטלי בגודל 12.3" |
| ■ | ■ | שליטה קולית (בשפה האנגלית) |
| ■ | ■ | משטח טעינה אלחוטי Qi (למכשירים תומכים) |
| ■ | ■ | לחצן שיחת חירום E-Call |

*זמינות הממשקים, היישומיים והפעלתם בכפוף ליצרן מערכות ההפעלה ובאחריותו בלבד.

02. קונסולה קדמית

בקונסולה שבין שני המושבים הקדמיים, ממוקמים משטח טעינה אלחוטי, מגוון כפתורים המסייעים בתפעול רכב הפנאי. השינויים בהנדסת האנוש משפרים את חוויית הנהיגה והופכים אותה לפשוטה ובטוחה מתמיד.

01. מערכת מולטימדיה

במרכז הדשבורד של ה-UX ניצבת מערכת מולטימדיה מתקדמת המאפשרת תפעול אינטואיטיבי ומסכים ברזולוציה גבוהה בגודל 12.3" הממוקמים באופן המקל על תפעולו של רכב הפנאי בנסיעה. השליטה במערכות השמע, הטלפון הנייד ובקרת האקלים מתבצעת באמצעות שימוש במסך המגע או בעזרת מערכת פיקוד קולי מתקדמת.

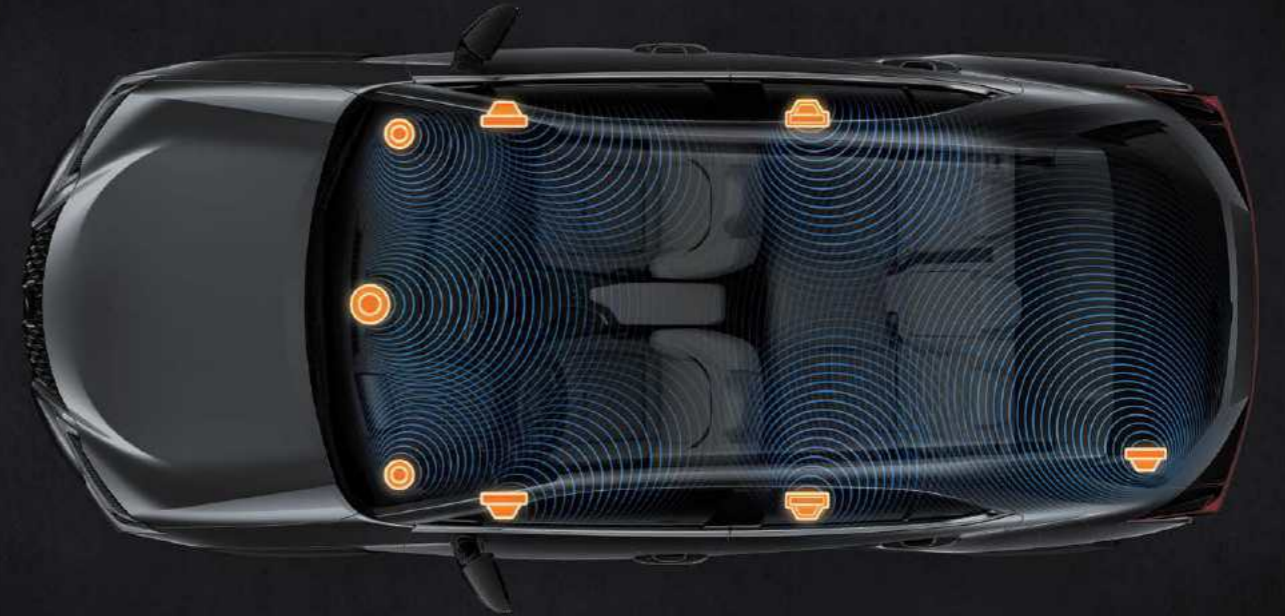

LEXUS SAFETY SYSTEM +

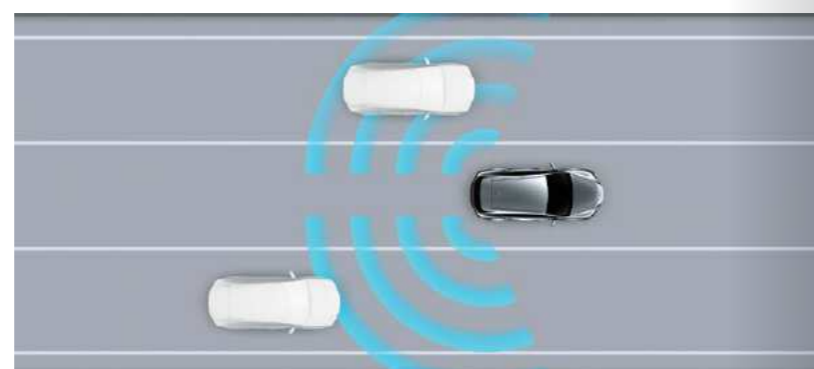
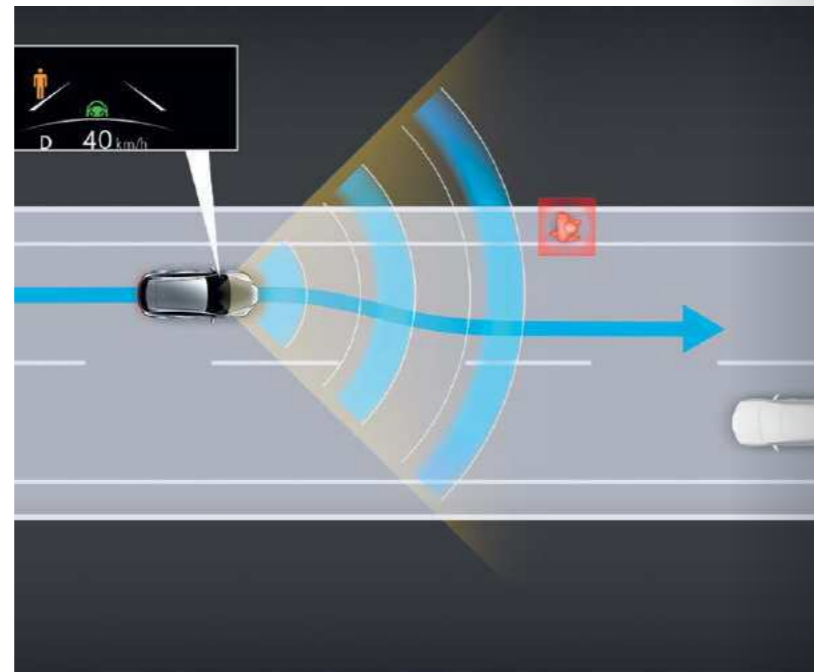
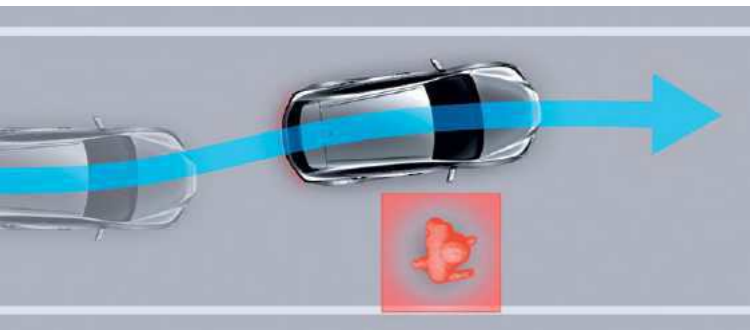

| UX 300h TAKUMI | UX 300h KYUSHU+ | מערכות בטיחות |
|------------------------------------|-----------------|--|
| ■ | ■ | אורות בלימה אדפטיביים בבלימת חירום |
| ■ | ■ | מערכת למניעת נעילת גלגלים בעת בלימה (ANTI-LOCK BRAKING SYSTEM (ABS) |
| ■ | ■ | מערכת בלימה מתמשכת במצב עמידה (BRAKE HOLD SYSTEM (BHS) |
| ■ | ■ | מערכת לזיהוי עצמים בשטחים מתים (BLIND SPOT MONITOR (BSM) |
| ■ | ■ | מערכת עזר לבלימה (BRAKE ASSIST SYSTEM (BAS) |
| ■ | ■ | מערכת לזינוק בעלייה (HILL-START ASSIST CONTROL (HAC) |
| ■ | ■ | בקרת היגוי אקטיבי בפניות (ACTIVE CORNERING ASSIST (ACA) |
| ■ | ■ | מערכת התראה לירידת לחץ אוויר בצמיגים (TYRE PRESSURE WARNING SYSTEM (TPWS) |
| ■ | ■ | מערכת התראה על תנועה חוצה מאחור (BREAR CROSS TRAFFIC ALERT (RCTA) |
| ■ | ■ | סייען בלימה אוטונומית בעת חניה (PARKING SUPPORT BRAKE (PSKB) |
| ■ | ■ | בקרת בלימה אלקטרונית (ELECTRONICALLY CONTROLLED BRAKING REGENERATION (ECB) |
| ■ | ■ | מערכת לסיוע ביציאה מהרכב בתנועה חוצה (SEA (SAFE EXIT ASSIST) |
| ■ | ■ | בקרת יציבות הרכב (VEHICLE STABILITY CONTROL (VSC) |
| ■ | ■ | בקרת משיכה (TRACTION CONTROL (TRC) |
| בטיחות פסיבית | | |
| ■ | ■ | כריות אוויר: 2 קדמיות, 2 צד קדמיות, 2 מסוג "וילון" ו-2 לברכי הנהג והנוסע |
| ■ | ■ | חיישן חגורות בטיחות בעל חיווי ויזואלי וקולי |
| ■ | ■ | עיגון כיסא ילדים במושב האחורי בתקני ISOFIX |
| מערכות בטיחות מתקדמות LSS3+ | | |
| ■ | ■ | מערכת אורות גבוהים אוטומטית למניעת סנוור רכבים חולפים (AUTOMATIC HIGH BEAM (AHB) |
| ■ | ■ | בקרת שיוט אדפטיבית ממזב עמידה (DYNAMIC RADAR CRUISE CONTROL (DRCC) |
| ■ | ■ | מערכת התראה על סטייה ושמירת נתיב אקטיבית (LANE TRACE ASSIST (LTA) |
| ■ | ■ | מערכת לסיוע במצבי חירום, הגברת עוצמת הבלמים ובלימה אוטונומית (PRE-COLLISION SYSTEM (PCS) |
| ■ | ■ | מערכת לזיהוי תמרורי תנועה (ROAD SIGN ASSIST (RSA) |
| ■ | ■ | מערכת לסיוע בחציית צמתים (INTERSECTION ASSIST) |
| ■ | ■ | סייען היגוי במצבי חירום (ESA (EMERGENCY STEERING ASSIST) |

יצירת האומנות של פילוסופיית טאקומי

היוקרה של ה-UX 300h מתבטאת גם באופן מוחשי. אומני ה"טאקומי" (Takumi) של לקסוס לא פוסחים על אף פרט, בכדי להבטיח חווית איכות מוקפדת ללא רבב. הצליל המרגיע של סגירת הדלתות פותח על ידי מהנדסי אקוסטיקה במשך אין-ספור שעות. סביבת הנהג הנקייה נועדה לייצר אווירת רוגע שלווה, עם ריפוד יוקרתי בגוון בהיר המשלים את האווירה הנינוחה. המרקם של לוח המחוונים מדמה את התחושה הקלילה של דלתות נייר הנפוצות בבתים יפניים מסורתיים. תפירת המושבים הייחודית מבוססת על טכניקת ה"סאשיקו" (Sashiko) בת מאות השנים, המוכרת בשל יתרונותיה כחסינה ונוחה ביותר. וכעת, ניתן לבחור במגוון חומרי ריפוד חדשים, כולל ריפוד פנים ללא עור בעבודת יד והגה מחומם.

פילוסופיית האומנים המסורתית שלנו מבטיחה את רמת הגימור המלוטשת ביותר בכל פרט ופרט. לקסוס UX 300h מתהדר בגימור עבודת יד של אומני הטאקומי, שהופך כל רכב ליצירת אומנות.



| UX 300h TAKUMI | UX 300h KYUSHU+ | עיצוב פנים ואביזרי נוחות |
|----------------|-----------------|--|
| ■ | ■ | מערכת פתיחה, נעילה והנעה חכמה ללא מפתח (KEYLESS) |
| ■ | - | תאורת כניסה בידיות הרכב בעת קרבה לרכב |
| - | ■ | מושבים בריפוד בד |
| ■ | - | מושבים בריפוד עור מלא |
| ■ | - | מושבים קדמיים מתכווננים חשמלית כולל תמיכה לגב התחתון |
| ■ | - | חימום מושבים קדמיים |
| ■ | ■ | הגה בחיפוי עור בעל 3 צלעות |
| ■ | - | חימום הגה |
| ■ | ■ | ידית הילוכים בחיפוי עור |
| ■ | ■ | כיוון הגה חשמלי |
| ■ | ■ | הגה כוח חשמלי (EPS) ELECTRIC POWER STEERING |
| ■ | ■ | בורר מצבי נהיגה: ECO / NORMAL / SPORT |
| ■ | ■ | בלם חניה חשמלי (EPB) ELECTRIC PARKING BRAKE |
| ■ | ■ | מצלמה אחורית |
| ■ | ■ | בקרת אקלים דיגיטלית מפוצלת ל-2 אזורים |
| ■ | ■ | שמשות מבודדות חום ומסנונות קרינת UV |
| ■ | - | שמשות כהות לנוסעים מאחור |
| ■ | ■ | מראה מרכזית מתכהה אוטומטית נגד סנוור |
| ■ | - | גג זכוכית נפתח SUNROOF |
| ■ | - | תא מטען בפתיחה וסגירה חשמלית |



| UX 300h TAKUMI | UX 300h KYUSHU+ | אבזור חוץ |
|------------------------|-----------------|--|
| ■ | ■ | תאורת יום בטכנולוגיית DAYTIME RUNNING LIGHTS (DRL) |
| ■ | ■ | פנסי חזית BI-LED עם תאורה גבוהה אוטומטית (AHB) |
| ■ | ■ | פנסי ערפל קדמיים בטכנולוגיית LED |
| ■ | ■ | פנסי LED אחוריים כולל תאורת ערפל |
| ■ | ■ | חיישן תאורה אוטומטי למצב חשכה |
| ■ | ■ | מראות צד חשמליות ומתחממות |
| ■ | ■ | חיישני חניה חכמים קדמיים ואחוריים (PKSB) |
| ■ | ■ | חיישן גשם לשמשה הקדמית |
| ■ | ■ | מסילות גג מכרום |
| חישוקים וצמיגים | | |
| ■ | ■ | חישוקי סגסוגת קלה 17" מושחרים |
| | R17 215/60 | מידת צמיגים |
| ■ | ■ | גלגל חליפי קטן מידות |



לקסוס UX 300h

הטכנולוגיה של המערכת ההיברידיית בלקסוס UX 300h משלבת מנוע בנזין יעיל במיוחד בנפח 2.0 ליטר עם יחידת הנעה חשמלית מתקדמת, הנוטעת באופן עצמאי במהלך הנסיעה. יחד, ה-UX 300h מעמיד הספק של 199 כוחות סוס ביעילות מירבית. בזכות סוללת הליתיום-יון שפותחה מחדש, ה-UX החדש נוהג מצריכת דלק מעולה, האצה מהירה וחלקה יותר ומאפשר נסיעה במצב EV בו המנוע החשמלי פועל לבדו. כאשר מתחילים בנסיעה ובמהירויות נמוכות, יחידת ההנעה החשמלית העוצמתית מניעה את ה-UX 300h לבדה, ללא צורך במנוע הבנזין ובאפס פליטות מזהמות. בנקודה זו, תוכלו להנות מנסיעה חשמלית מלאה.



סוללת ליתיום-יון חדשה

הפיתוח החדשני של סוללת הליתיום-יון מציג מבנה קומפקטי וקל יותר, המספק תפוקה יעילה ב-15% לעומת המערכת הקודמת. התוצאה היא האצה חדה וחיסכון משמעותי בדלק. מיקום הסוללה, המוצבת מתחת למושב האחורי, נועד לספק נפח תא מטען מרשים ואחידת כביש משופרת, בזכות התרומה למרכז הכובד הנמוך של ה-UX 300h.

מערכת היברידיית בטעינה עצמית

הדור החמישי של המערכת ההיברידיית בטעינה עצמית מרשים לא רק בגלל היותו חסכוני וידידותי יותר לסביבה, אלא גם בזכות השקט המופתי וחווית הנסיעה החלקה שהוא מציע בזכות המערכת, והודות לחודשים רבים של פיתוח עם נהג הטאקומי-מאסטר שהעמיד את ה-LC coupé מעורר ההשראה, לקסוס UX 300h מספק את חותם הנהיגה הייחודי המאפיין רק את דגמי לקסוס. התכנון לאתלטיות ספורטיבית שלא הייתם מצפים לחוות באף רכב SUV קומפקטי אחר.

תיבת הילוכים משופרת

תיבת הילוכים ההיברידיית של ה-UX 300h מציגה נתונים טכניים מרשימים שיהפכו כל נסיעה לחסכונית ומהנה אף יותר. החיכוך הפנימי הופחת ביותר מ-25% ביחס למערכות קודמות, והמשקל הכולל של תיבת הילוכים הופחת גם הוא ב-20%. בזכות השיפורים האלו, תיבת הילוכים מספקת צריכת דלק אופטימלית ושקט מופתי לצד ביצועים מרשימים. הטכנולוגיה של התיבה ההיברידיית מאפשרת שימוש במערכת בחירת הילוכים, המדמה את אופי ההעברה של תיבת הילוכים ידנית קלאסית.





צבעים | צבעי חוץ

SONIC TITANIUM | 117



SONIC WHITE | 085



SONIC GREY | 111



GRAPHITE BLACK | 223



TERRANA KHAKI | 6X4



SONIC COPPER | 4Y5



BLACK | 212



צבעים | צבעי פנים

FABRIC



Hazel

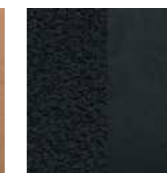

Black

SMOOTH LEATHER

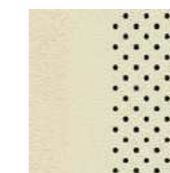

Rich Cream



Hazel

מידע טכני

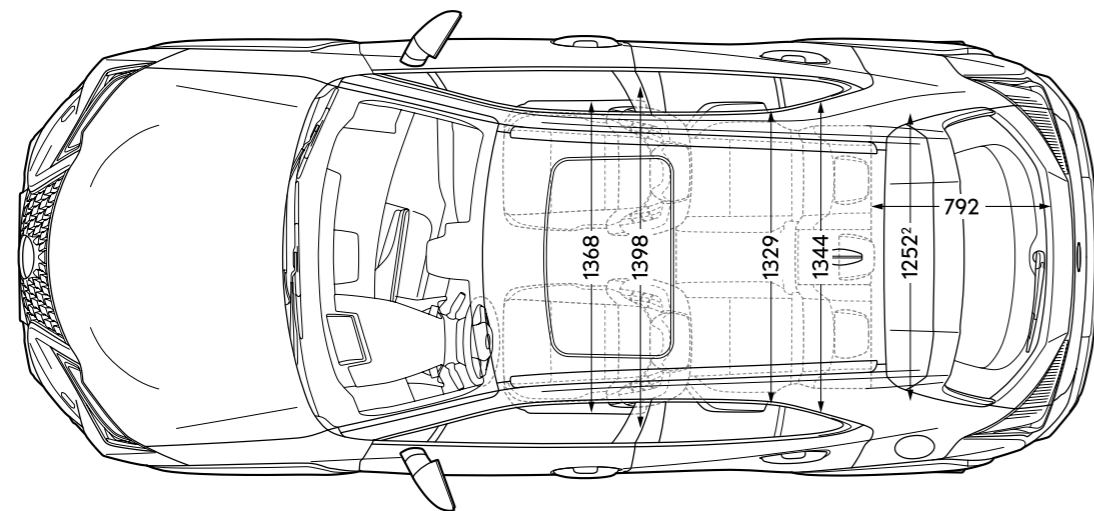
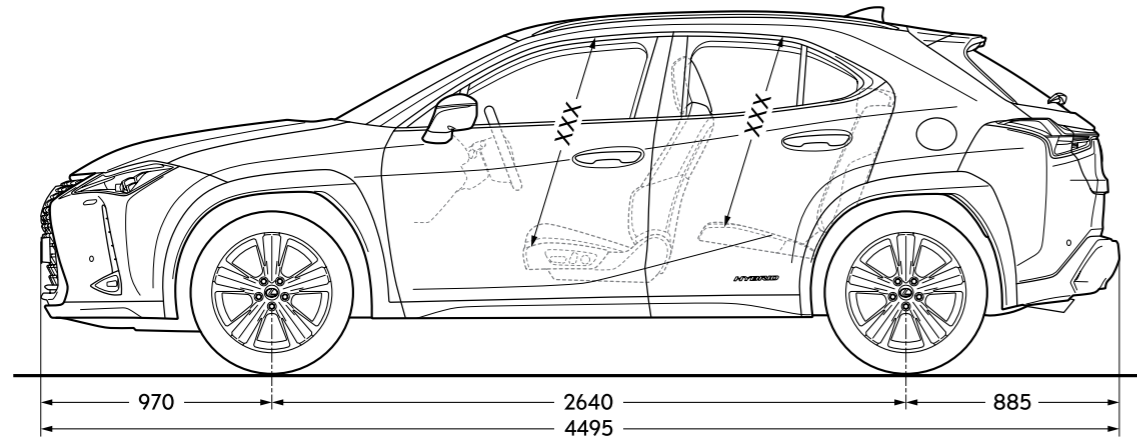
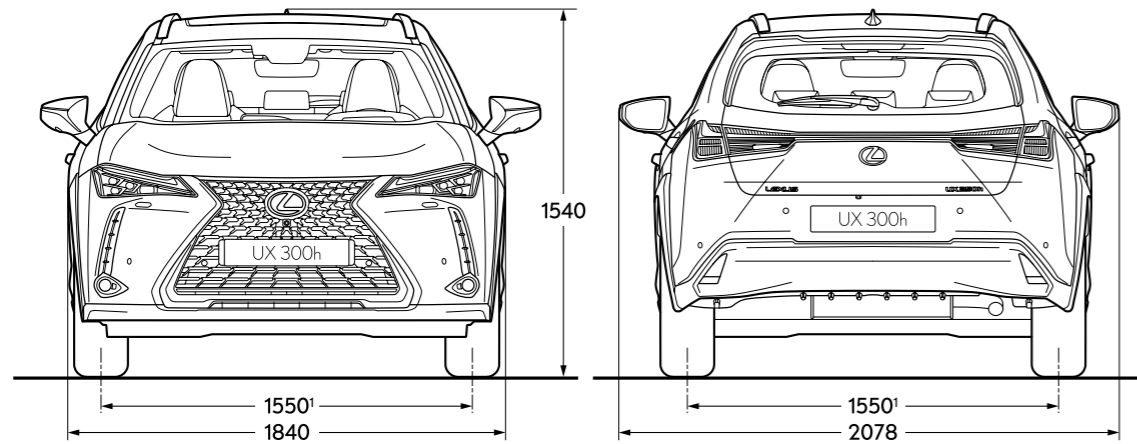

מידע טכני

| מנוע | TAKUMI | UX 300h | KYUSHU+ |
|---|--------|--|---------|
| מנוע בנזין | | | |
| נפח (CM ³) | | 1987 | |
| צילינדרים / שסתומים | | 16 / L4 | |
| הספק מקסימלי (כ"ס / סל"ד) | | 6,000 / 152 | |
| מומנט מקסימלי (קג"מ / סל"ד) | | 5,200 / 19.4 | |
| מנוע חשמלי | | | |
| הספק מנוע חשמלי (כ"ס) | | 113 | |
| מומנט מנוע חשמלי (קג"מ) | | 21 | |
| מנוע בנזין ומנוע חשמלי - הספק משולב | | | |
| הספק כולל (כ"ס) | | 199 | |
| טעינה | | | |
| סוג סוללה | | Li-ion | |
| מערכת הינע | | | |
| תיבת הילוכים | | אוטומטית רציפה עם בקרה אלקטרונית (E-CVT) | |
| הנעה | | קדמית | |
| ביצועים | | | |
| מהירות מירבית (קמ"ש) | | 177 | |
| תאוצה 0-100 | | 8.1 | |
| מערכת מתלים ובלמים | | | |
| בלמים אחוריים וקדמיים | | דיסקים מאווררים | |
| מתלים קדמיים | | מקפרסון | |
| מתלים אחוריים | | עצמות עצה כפולה | |
| צריכת דלק (L/100KM)* | | | |
| משולב | | 5 | |
| מיכל דלק (ליטר) | | 43 | |
| פליטת CO₂ | | | |
| משולב | | 115 | 114 |
| תקינת מזהמים | | EURO 6D | |
| מידות ומשקלים | | | |
| משקל עצמי (ק"ג) | | 1,570 | |
| משקל כולל (ק"ג) | | 2,110 | |
| אורך (ס"מ) | | 4,495 | |
| מרחק סרנים (ס"מ) | | 2,640 | |
| רוחב ללא מראות (ס"מ) | | 1,840 | |
| גובה ללא העמסה (ס"מ) | | 1,540 | |
| כושר גרירה (ק"ג לנגרר עם בלמים / ק"ג לנגרר ללא בלמים) | | 750 / 750 | |
| אחסון | | | |
| נפח תא מטען לליטר עד לכיסוי הנגלל / עד לגג (ליטר) | | 433 / 315 | |

* נתוני טווח הנסיעה וצריכת הדלק הינם על פי תקן WLTP, כפי שהתקבלו מיצרן הרכב לפי בדיקת מעבדה תקן: EC715/2007. יובהר כי צריכת הדלק בפועל מושפעים בין היתר מתנאי הדרך, מזג האוויר, לחץ האוויר בגלגלים, מאפייני הנהיגה, קיבולת סוללת ההינע בראשית הנסיעה, בלאי הסוללה ושימוש בהתקן טעינה תקין ויכולים להיות נמוכים באופן משמעותי ביחס לנתוני היצרן.



UX 300h TAKUMI

בנוסף למאפייני רמת הגימור KYUSHU+ רמת גימור זו מגיעה בנוסף עם מושבים קדמיים מתכווננים חשמלית עם תמיכה לגב התחתון, מושבים בריפוד עור מלא, חימום לגלגל ההגה, חימום מושבים קדמיים, גג זכוכית SUNROOF ותא מטען חשמלי



UX 300h KYUSHU+

רמת גימור זו כוללת חבילת מערכות בטיחות אקטיביות LSS3+, מערכת שמע בעלת 10 רמקולים, מסך מגע צבעוני בגודל 12.3", לוח מחוונים דיגיטלי בגודל 12.3", כיוון ההגה חשמלי, משטח טעינה אלחוטי, חישוקי 17" מושחרים, מערכת KEYLESS, מושבים בריפוד בד, מצלמה אחורית ועוד.



תהיה האורח שלנו

האופן שבו אנו מתייחסים ללקוחותינו מונחה על ידי פילוסופיה יפנית עתיקה של אירוח

בתרגום מיפנית כ"אירוח ושירות אדיב", Omotenashi היא מעבר למצוינות של שירות; זוהי תפיסה עתיקה שבמרכזה הניסיון לצפות את הצרכים של האחר, עוד לפני שהם מתעוררים. Omotenashi משפיע על האופן שבו אנו מעצבים ומהנדסים את המכוניות שלנו בלקסוס, ובאותה מידה על האופן שבו אנו מתייחסים אליך, הבעלים של הרכב, לא רק בנקודת המכירה אלא לאורך חיי הרכב שלך. אנו רוצים שתרגיש מוערך בכל אינטראקציה שלך איתנו, שתרגיש יותר מלקוח.

בכל פעם שתבקר באולמות התצוגה ובמרכזי השירות שלנו תחוה את ה-Omotenashi, באמצעות קבלת הפנים החמה, באווירה המזמינה ובמתקנים המרשימים של הטרקלין, בו תיהנה מכיבוד, תוכל להתעדכן בחדשות, ליהנות מאינטרנט מהיר או להמשיך בעבודתך. בידיעה שטכנאי לקסוס שלנו עובדים בדיוק ויעילות כדי להחזיר אליך את הרכב ואותך לדרך עם מינימום הפרעה לשגרת יומך.





LEXUS LEASE

היוקרה של לקסוס, גם בליסינג

LEXUS LEASE, תוכנית הליסינג הייחודית של לקסוס המאפשרת לכם לשלם מחיר חודשי קבוע* ולהתחדש בלקסוס חדשה כל 3 שנים.

כלקוחות לקסוס, תיהנו מחווית שירות יוצאת דופן, טיפולים, ביטוחים, שירותי סיוע בדרכים 24/7 והכל כלול במחיר. וזאת רק ההתחלה:



הטכנולוגיה ההיברידית והחשמלית פורצת הדרך של לקסוס זמינה עבורכם במגוון רחב של דגמים ורמות גימור



כלל הטיפולים ותיקוני תאונות ונזקים יטופלו על ידנו ברמה המקצועית ביותר ברשת מרכזי השירות והמכירה של לקסוס



תיהנו מסטנדרט שירות פרימיום מקצועי ואיכותי ברשת מרכזי השירות והמכירה של לקסוס



מוקד אנושי זמין עבורכם ומציע לכם שירותי דרך בפריסה ארצית



אפשרויות שידרוג ופתרונות ליסינג ללקוחות פרטיים ועסקיים



אחריות יבואן מורשה



לא תצטרכו למכור את הרכב בסוף התקופה

*צמוד למדד



בטיחות:

רמת האבזור הבטיחותי:



| קוד דגם | תיאור הדגם | רמת האבזור הבטיחותי |
|---------|-----------------|---------------------|
| 342 | UX 300h KYUSHU+ | 6 |
| 343 | UX 300h TAKUMI | 6 |

פירוט מערכות הבטיחות המותקנות בדגמים: UX 300h KYUSHU+ / TAKUMI

| | | |
|--|-------------------------------|--------------------------|
| 8 כריות אוויר | • זיהוי כלי רכב ב"שטח מת" | • כריות אוויר |
| • מניעת סטייה מנתיב | • מניעת התנגשות צד ב"שטח מת" | • מערכת מותקנת בדגם הרכב |
| • בלימה אוטומטית בעת חירום | • בלימה אוטומטית בנסיעה לאחור | • מערכת מותקנת בדגם הרכב |
| • בקרת שיוט אדפטיבית | • התרעה במצב של עייפות נהג | • מערכת מותקנת בדגם הרכב |
| • בקרת מהירות חכמה (ISA) | • התרעה במצב של היסח דעת הנהג | • מערכת מותקנת בדגם הרכב |
| • מערכת לבלימת חירום מפני הולכי רגל ורוכבי אופניים | • מערכת למניעת שכחת ילד ברכב | • מערכת מותקנת בדגם הרכב |

מקרא: • מערכת מותקנת בדגם הרכב ○ מערכת אופציונלית להתקנה X מערכת שאינה מותקנת בדגם הרכב

זיהום אוויר:

| דרגת זיהום אוויר | צריכת דלק ממוצעת בליטרים ל-100ק"מ* | דגם |
|------------------|------------------------------------|-----------------|
| 3 | משולב 5 | UX 300h KYUSHU+ |
| 3 | משולב 5.1 | UX 300h TAKUMI |

רמת זיהום אוויר**



* נתוני טווח הנסיעה הינם על פי תקן WLTP, כפי שהתקבלו מיצרן הרכב לפי בדיקת מעבדה תקן EC 715/2007.
** הדרגה מחושבת לפי תקנות אוויר נקי (זיהוי נתוני זיהום אוויר מרכב מנועי בפרסומת, התשס"ט 2009).
נתוני צריכת הדלק הינם לפי בדיקות מעבדה, נתוני צריכת הדלק בפועל עשויים להשתנות בהתאם לתנאי הדרך, האקלים, תחזוקת הרכב, מאפייני הנהיגה ויכולים להגיע לפער ביחס לנתוני היצרן.